



SANKO

せん断抵抗型 ケミカル用めねじアンカー

ディスクアンカー

スチール製 / 三価クロメート処理



**高いせん断剛性や
繰返し性能を
要求する工作機械や
産業用ロボットの
固定に最適!**

特長①

せん断力に強い

ディスクと軸太形状でせん断力を受け止め、
コンクリート支圧破壊による変形を大幅に低減。

特長②

穿孔長さが短い

本体長さがねじの呼びの5倍と短く、
施工時の鉄筋干渉が少ない。

特長③

めねじタイプ

施工後の躯体面からボルトが出ないため、
機器の交換や移動時の取り外しに最適。

サイズ表

製品寸法

品番	ねじの呼び	全長L		外 径			ねじ部長さ ℓ
		本体長さ2L	ディスク部D	軸部2D	先端部3D		
DI-1260	M12	65	27	19	18	21	
		60					
DI-1680	M16	87	36	27	24	27	
		80					
DI-2010	M20	108	42	30.5	28	33	
		100					

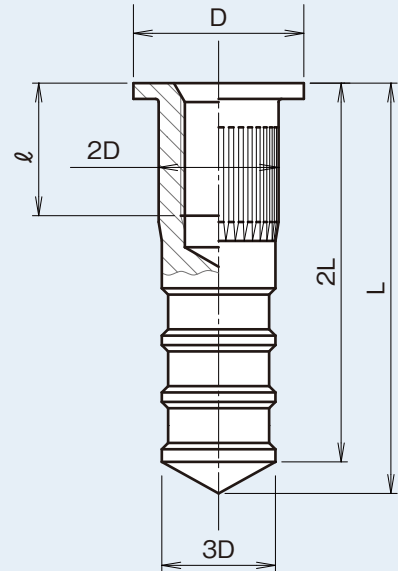

施工寸法

品番	穿孔径		穿孔深さ		最大荷重※	
	軸 部	ディスク部	軸 部	ディスク部	引張	せん断
DI-1260	20.0	28	68	3.5	46.0	49
DI-1680	28.0	37	90	4.5	70.0	100
DI-2010	32.0	44	110	5.0	106.0	147

※コンクリート強度 $F_c=18N/mm^2$ における接合ボルト強度区分10.9使用での当社実験値です。

施工方法

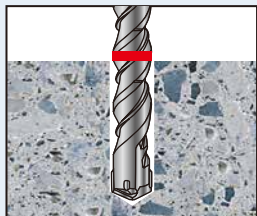

① 穿孔

アンカードリルを使用し、所定の径・深さで穿孔。

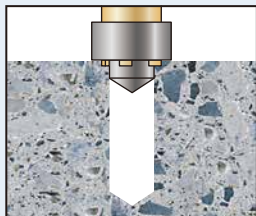

② 座掘り

ザグリドリルを使用し、所定の径・深さで穿孔。



③ 孔内清掃

孔内の切粉をダストポンプ・ブラシなどで2~3回繰り返し清掃。

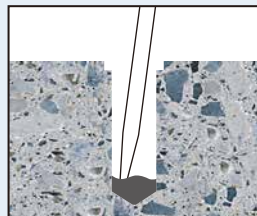

④ 樹脂注入

孔底から順次樹脂を注入。
※サイズミックエコフィラーはクリアランスがないため、使用できません。



⑤ アンカー挿入

六角ボルト等をディスククインサートにセットし、ゆっくり回りながら挿入。

専用工具



単位:mm

品番	口径	穿孔長さ	適合ディスククインサート
DIZ-28SDS	28	3.5	DI-1260
DIZ-37SDS	37	4.5	DI-1680
DIZ-44SDS	44	5.0	DI-2010

関連商品



硬化時間の目安

温度	-5℃	0℃	5℃	10℃	20℃	30℃	40℃
硬化時間	—	—	24時間	16時間	8時間	5時間	3時間



硬化時間の目安

温度	-5℃	0℃	5℃	10℃	20℃	30℃	40℃
硬化時間	8時間	4時間	3時間	1.5時間	30分	25分	10分



※製品改良のために予告なしに仕様等を変更する場合があります。予めご了承ください。
安心して暮らせる豊かな街づくりを目指して…

無断複写・転載禁止

サンコーテクノ株式会社

本 社 / 〒270-0163 千葉県流山市南流山三丁目10番地16

OFFICE	TEL	FAX	OFFICE	TEL	FAX
首都圏営業	04-7157-8181	04-7157-8787	横浜営業所	045-340-3517	045-334-0071
札幌支店	011-876-9035	011-872-6900	静岡営業所	054-237-0102	054-237-2917
仙台支店	022-236-2533	022-236-2537	金沢営業所	076-240-3535	076-240-7286
名古屋支店	052-355-3501	052-355-3502	岡山営業所	086-296-8031	086-296-8130
大阪支店	072-960-7735	072-960-7737	広島営業所	082-294-3308	082-294-3306
福岡支店	092-587-0188	092-504-7300	高松営業所	087-885-7431	087-885-7430
新潟営業所	0256-47-1135	0256-61-2777	鹿児島営業所	099-225-8311	099-225-8328

お客様相談窓口 TEL ☎ 0120-350-514 受付時間
(フリーダイヤル) FAX ☎ 0120-350-571 祝日を除く月曜~金曜日
9:00~12:00/13:00~17:00
サンコーテクノホームページ <http://www.sankor-techno.co.jp/>